

# GENERATOR DE CURENT INSONORIZAT

## DG 5500S+R • DG 5500S+ATS



DG 5500S+R



DG 5500S+ATS

## MANUAL DE UTILIZARE



**IMPORTANT: Vă rugăm să citiți instrucțiunile de folosire înainte de utilizarea produsului.**

## CUPRINS

PARTEA 1	SPECIFICATII TEHNICE
PARTEA 2	IDENTIFICAREA COMPONENTELOR
PARTEA 3	INSTRUCTIUNI DE SIGURANTA
PARTEA 4	VERIFICAREA INAINTE DE UTILIZARE
PARTEA 5	FUNCTIONAREA GENERATORULUI
PARTEA 6	INTRETINERE
PARTEA 7	PROBLEME TEHNICE
PARTEA 8	LIMITA DE FUNCTIONARE IN FUNCTIE DE MEDIU
PARTEA 9	EXPLICAREA ETICHETELOR
PARTEA 10	AUTOMATIZARE (ATS)



### ATENȚIE:

Citiți cu atenție acest manual de instrucțiuni înainte de utilizarea generatorului de curent. Acordați o atenție deosebită mai ales atenționărilor și avertismentelor.

## PARTEA 1 SPECIFICAȚII TEHNICE

Informațiile din acest manual se bazează pe cele mai recente informații despre produse, disponibile la momentul printării.

Denumire	UM	DG 5500 S+ATS	DG 5500 S+R
Frecvență	Hz	50	50
Putere nominală	kW	4,2	4,2
Putere maximă	KW	5,0	5,0
Tensiune nominală	V	230	230
Factor de putere	cos Ø	1	1
Curent nominal	A	19.1	19.1
leșire cc	V	12	12
<b>Motor</b>		<b>UD 186</b>	<b>UD 186</b>
Tip motor		4 timpi, răcit cu aer	4 timpi, răcit cu aer
Capacitate cilindrică	cm3	418	418
Tip combustibil		diesel	diesel
Sistem de pornire		electric/automat	electric/telecomandă
Turație nominală	rpm	3000	3000
Capacitate rezervor	l	16	16
Autonomie	h	7,3	7,3
Consum combustibil	g/kW*h	~ 370	~ 370
Nivel de zgomot	dB	97	97
Dimensiuni	mm	955x575x865	955x575x865
Masă	kg	158	158

**NOTĂ:** Valorile menționate în tabelul de mai sus reprezintă nivelurile de emisii și nu sunt neapărat niveluri sigure de lucru. În timp ce există o corelație între nivelurile de emisie și de expunere, acest lucru nu poate fi folosit în mod eficient pentru a determina dacă sunt necesare sau nu măsuri de precauție suplimentare. Factorii care influențează nivelul real de expunere al personalului includ caracteristicile camerei de lucru, alte surse de zgomot, etc., adică alte procese adiacente, precum și durata de timp în care un operator este expus la un astfel de zgomot.

**NOTĂ:** Informațiile din acest manual se bazează pe cele mai recente informații despre produse, disponibile la momentul printării.

PARTEA 2

IDENTIFICAREA COMPONENTELOR

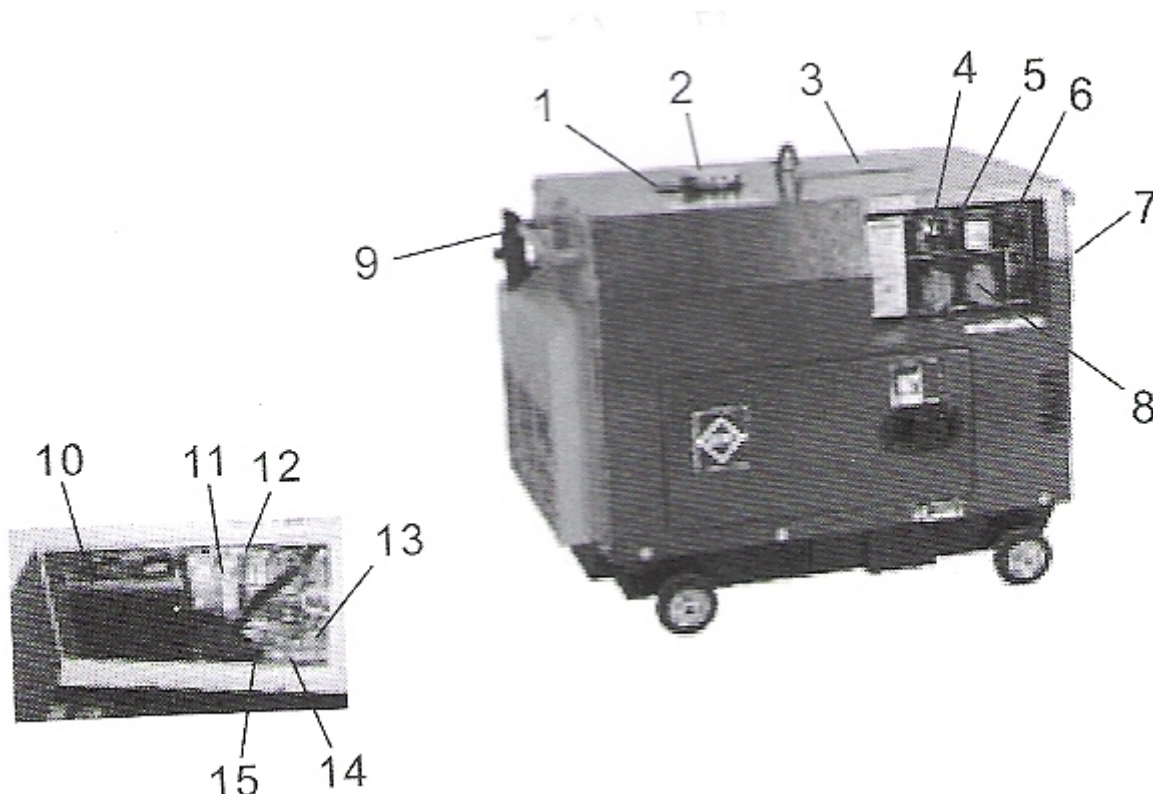

- |                                |                                  |
|--------------------------------|----------------------------------|
| 1. Indicator nivel combustibil | 9. Eșapament                     |
| 2. Capac rezervor              | 10. Acumulator                   |
| 3. Carcasă                     | 11. Filtru combustibil           |
| 4. Cheie de contact            | 12. Robinet rezervor combustibil |
| 5. Bec indicator               | 13. Bușon cu joje pentru ulei    |
| 6. Întrerupător AC             | 14. Șurub pentru drenare ulei    |
| 7. Filtru de aer               | 15. Filtru ulei                  |
| 8. Priză                       |                                  |

PARTEA 3

INSTRUCȚIUNI DE SIGURANȚĂ

- Gazele de evacuare sunt toxice, de exemplu monoxidul de carbon. Pentru a preveni intoxicarea cu monoxid de carbon, nu utilizați generatorul în spații slab ventilate. Dacă generatorul este folosit în încăperi, asigurați o bună ventilație a acestora.
- Mențineți sectorul de lucru curat și bine iluminat. Dezordinea și zonele neiluminate pot duce la accidente. Nu permiteți accesul copiilor și a altor persoane în timpul utilizării echipamentului. Dacă vă este distrasă atenția, puteți pierde controlul asupra mașinii.
- Pentru utilizare, așezați generatorul pe o suprafață plană.
- Sarcina trebuie menținută în intervalul înscris pe plăcuța de identificare a generatorului; supraîncărcarea va deteriora unitatea sau îi va scurta durata de viață.
- Motorul nu trebuie lăsat să funcționeze la turații excesive, pentru a preveni riscurile de rănire.
- Nu umblați la piese care pot crește sau reduce turația.
- Când folosiți cabluri prelungitoare, asigurați-vă că acestea sunt legate la pământ și suficient de lungi pentru lucru. Cablurile de tip heavy-duty pentru exterior pot suporta sarcina aparatelor de uz caznic.

- Nu lucrați cu echipamentul într-un mediu cu pericol de explozie, în care există lichide, gaze sau pulberi inflamabile.
- Nu depozitați combustibilul în spații închise fără ventilație și nu alimentați generatorul în timp ce acesta funcționează.
- Mai întâi opriți toate echipamentele alimentate de generator, după care opriți și generatorul.
- Pentru a preveni șocul electric și incendiile, este interzisă utilizarea generatorului în ploaie sau zăpadă sau conectarea acestuia la un circuit sub tensiune.
- Generatorul nu poate fi conectat la priza unei alte unități de alimentare cu energie electrică.
- Protecția împotriva șocului electric depinde întrerupătorul special montat pe generator. Dacă întrerupătorul trebuie înlocuit, acesta trebuie înlocuit cu un întrerupător ce are aceleași caracteristici tehnice.
- Asigurați-vă că generatorul nu are furtunuri deteriorate, cleme slăbite sau lipsă, rezervor deteriorat sau fără capac înainte de utilizare. Toate defectele trebuie corectate înainte de folosire.
- Pentru a preveni variația sarcinii, care poate deteriora echipamentul, nu lăsați motorul să rămână fără combustibil când sunt conectate aparatele electrice.
- Înainte de transportul generatorului, drenați tot combustibilul pentru a preveni scurgerile.
- Unitatea trebuie să atingă turația de funcționare înainte ca sarcinile electrice să fie conectate. Deconectați consumatorii înainte de oprirea generatorului.
- Țineți copiii departe de generator.
- Instalarea și reparațiile majore ale generatorului pot fi realizate doar de persoane calificate.
- Când utilizați un cablu prelungitor sau o rețea electrică mobilă, dacă diametrul cablului este de 1.5mm, lungimea cablului nu poate depăși 60m. Dacă diametrul cablului este de 2.5mm, lungimea cablului nu poate depăși 100m.
- Dacă generatorul este folosit pentru o perioadă lungă de timp, se recomandă utilizarea de antifoane.
- Electrolitul acumulatorului conține acid sulfuric. Evitați contactul cu pielea, ochii sau îmbrăcămintea (modelul cu pornire electrică)

**IMPORTANT:** 

- Nu acoperiți unitatea în timp ce aceasta funcționează.
- Generatorul trebuie legat la pământ.
- Nu folosiți generatorul în condiții de umezeală.
- Depozitați generatorul în spații foarte bine ventilate cu rezervorul de combustibil drenat.



**Nu aruncați deșeurile de echipamente electrice, industriale și părțile componente la gunoiul menajer!**

În conformitate cu legislația în vigoare: Directiva 2008/98/CE privind deșeurile, Directiva 2012/19/UE, privind deșeurile de echipamente electrice și electronice, etc., echipamentele electrice, industriale și părțile componente uzate, a căror durată de utilizare a expirat, trebuie colectate separat și predate unui centru specializat de colectare și reciclare. Este interzisă aruncarea acestora în natură, deoarece sunt o sursă potențială de pericol și de poluare a mediului înconjurător.



**PARTEA 4 VERIFICAREA ÎNAINTE DE UTILIZARE**

- Verificați nivelul de combustibil și adăugați dacă este necesar.
- Capacitatea maximă a rezervorului de combustibil este 16 litri.
- Combustibilul utilizat este diesel. Nu alimentați peste limita maximă a rezervorului.
- Nivelul combustibilului nu trebuie să depășească partea superioară a filtrului de combustibil.
- Alimentați motorul cu ulei prin orificiul de umplere până la capacitatea maximă (Vezi figurile (a) și (b) alăturate).
- Setați întrerupătorul AC în poziția OFF.
- Verificați zona de lucru a generatorului.
- Deconectați orice echipament electric, care poate fi conectat la generator.

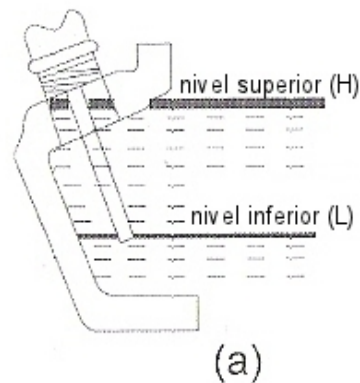

**NOTĂ:** Când utilizați generatorul la temperaturi scăzute, pentru a-l porni ușor, deschideți carcasa superioară a unității și scoateți bușonul chiulesei și adăugați 2cm<sup>3</sup> de ulei. După care înșurubați bușonul.

Uleiurile recomandate sunt SAE 10W-40 pentru sezonul rece și SAE 15W-40 pentru sezonul cald. Alte vâscozități prezentate în diagramă pot fi utilizate atunci când temperatura medie din zona dvs. se încadrează în domeniul indicat.

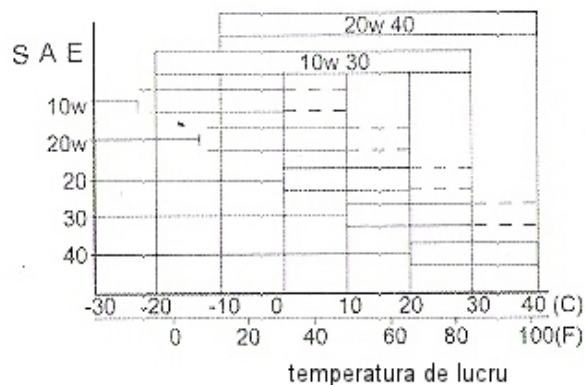

□ valoare recomandată

□ limită utilizabilă

Clasificarea A.P.I. Întreținere pentru motor diesel.

Recomandăm A.P.I. CC sau CD.

(b)

**Nivele de vâscozitate SAE**

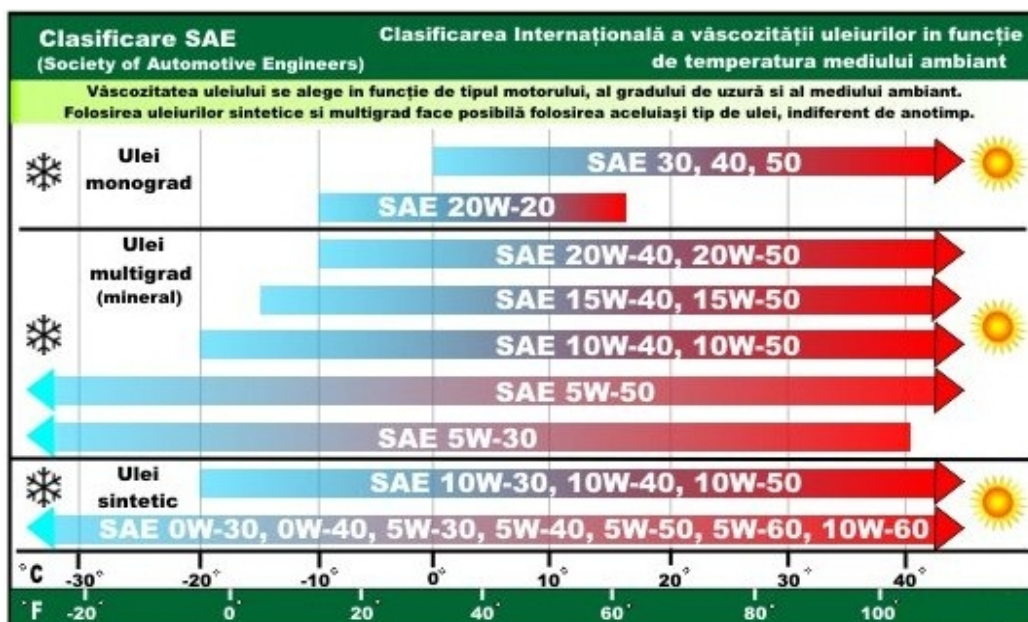

## PARTEA 5 FUNCȚIONAREA GENERATORULUI

### • Pornirea generatorului

1. Deschideți robinetul de combustibil; asigurați-vă că nu există aer pe conducta de combustibil, atunci când folosiți generatorul pentru prima dată, la pornirea unității sau alimentarea rezervorului de combustibil gol.

(Metodă pe care o puteți utiliza: Slăbiți conexiunea dintre pompa de injecție și conducta de combustibil, după care drenați aerul până începe combustibilul să curgă.)

2. Setează cheia de contact în poziția "ON".
3. Lăsați motorul să funcționeze în gol, fără sarcină, timp de 3 minute pentru a se încălzi.
4. Nu desfaceți sau ajustați atât bolțul pentru limita de viteză a motorului, cât și bolțul de limitarea a injecției de combustibil. (Acestea au fost ajustate din fabrică).

### • Conectarea consumatorilor la generator

1. Conectați aparatul pe care doriți să-l folosiți la priza AC.  
**Notă importantă:** Nu depășiți limita sarcinii specificată a puterii de ieșire AC maximă.
2. Nu conectați generatorul la rețeaua electrică publică deoarece poate rezulta în deteriorarea generatorului însuși sau a altui aparat electric din casa dumneavoastră, cu excepția generatorului echipat cu ATS.

### • Oprirea generatorului

1. Opriți consumatorii și lăsați generatorul să funcționeze timp de 3 minute pentru se "răci". Setează întrerupătorul AC al generatorului în poziția OFF.
2. Mutați întrerupătorul în poziția OFF.
3. Mutați cheia de contact în poziția "OFF" și scoateți cheia.
4. Închideți robinetul de combustibil.

## PARTEA 6 ÎNTREȚINERE

Verificările periodice și întreținerea sunt foarte importante pentru menținerea motorului în condiții optime. Opriți motorul generatorului înainte de orice verificare. Dacă motorul trebuie pornit, asigurați-vă că zona este bine ventilată. Gazele de eșapament conțin monoxid de carbon, care sunt foarte toxice.

După folosirea motorului curățați-l cu o cârpă pentru a preveni corodarea și îndepărtați orice depunere.

Intervalul de verificare	Zilnic	Primele 8 ore	Următoarele 24 ore	Următoarele 50 ore	Din 100 în 100 de ore
Verificați și completați combustibilul	•				
Verificați uleiul	•				
Verificați dacă sunt scurgeri de ulei	•				
Verificați și suflați filtrul de aer	•	<b>Se înlocuiește mai des dacă motorul funcționează în zone cu mult praf!</b>			
Schimbați uleiul		•	•	•	•
<b>Înainte de oprirea motorului închideți robinetul de alimentare cu carburant!</b>					

Element	Zilnic	20 ore/prima lună	100 ore/ 3 luni	300 ore / 6 luni	1000ore/annual
Verificați și alimentați cu combustibil	○				
Verificați dacă există scurgeri de ulei	○				
Verificați și strângeți fiecare piesă a motorului	○			● Strângeți șuruburile	
Curățați filtrul de ulei			○ (Curățați)	○ (Înlocuiți)	
Înlocuiți elementul filtrant al filtrului de aer <sup>2</sup>	Întrețineți mai des când este utilizat în zone cu mult praf			○ (Înlocuiți)	
Curățați filtrul de combustibil <sup>3</sup>				○ (Curățați)	● (Înlocuiți)
Verificați jiclorul injecției de combustibil				●	
Verificați conducta de combustibil				● (Înlocuiți dacă este necesar)	
Ajustați jocul supapei pentru supapele de admisie și evacuare		● (prima dată)		●	
Acumulatorului	Verificați-l înainte de utilizare; înlocuiți dacă este necesar				

Graficul de mai sus indică verificările ce trebuie realizate și când trebuie făcute.

Semnul ("●") indică faptul că sunt necesare unelte și abilități speciale pentru aceste activități.

Vă rugăm să consultați distribuitorii noștri pentru asistență.

**NOTA 1:** Schimbarea uleiului de motor: Scoateți capacul orificiului de umplere ulei și șurubul pentru drenare ulei. Drenați uleiul când motorul este încă cald.

**NOTA 2:** Schimbarea elementului filtrului de aer: Nu spălați elementul filtrului de aer cu detergent. Nu porniți motorul fără filtrul de aer sau cu un filtru defect.

**NOTA 3:** Curățarea și înlocuirea filtrului de combustibil: (1) Drenați combustibilul din rezervor; (2) Desfaceți șuruburile mici ale robinetului de combustibil și scoateți filtrul din rezervorul de combustibil. Spălați filtrul foarte bine cu diesel.

### Întreținere pentru depozitarea pe termen lung

Dacă generatorul trebuie depozitat pe termen lung, trebuie realizate următoarele pregătiri:

1. Desfaceți șurubul pentru drenaj combustibil și drenați combustibilul din carburator.
2. Scoateți bușonul cu joje și șurubul pentru drenaj ulei și drenați uleiul din carter.
3. Reinstalați șurubul pentru drenaj.
4. Alimentați cu ulei până la limita superioară a jojei.

## PARTEA 7 PROBLEME TEHNICE

Problema	Cauza	Remediere
Motorul nu pornește	Cantitatea de combustibil nu este suficientă	Adăugați combustibil
	Jiclorul nu poate injecta combustibil sau nu există suficient combustibil	Scoateți jiclorul de combustibil și reparați-l
	Maneta de control a turației nu este în poziția "RUN"	Mutați maneta de control a turației în poziția "RUN"
	Cantitate neadecvată de lubrifiant	Nivelul uleiului trebuie să fie între nivelul superior "H" și cel inferior "L"
	Viteza și forța cu care este trasă sfoara de pornire nu este suficientă	Porniți motorul diesel în concordanță cu cerințele procedurii de pornire
	Jiclorul de combustibil este murdar	Curățați jiclorul
Generatorul nu are putere	Înterupătorul AC este închis	Mutați întrerupătorul în poziția "ON"
	Conexiunea prezei nu este bună	Reglați priza
	Nu poate fi atinsă turația nominală a generatorului	Reglați conform cerințelor
	Peria de carbon se uzează	Schimbați peria de carbon
	S-a defectat <b>AVR-ul</b>	Schimbați AVR-ul

**Dacă generatorul tot nu funcționează, vă rugăm să contactați distribuitorul autorizat pentru asistență.**

## PARTEA 8 LIMITA DE FUNCȚIONARE ÎN FUNCȚIE DE MEDIU

- Generatorul poate funcționa la puterea de ieșire nominală în următoarele condiții:

Altitudine (m)	Temperatura ambientală (°C)	Umiditatea relativă
0	+20	60%

- Generatorul trebuie să funcționeze la o putere mai mică în următoarele condiții:

Altitudine (m)	Temperatura ambientală (°C)	Umiditatea relativă
>1000	>40	90%



PARTEA 9

EXPLICAREA ETICHETELOR

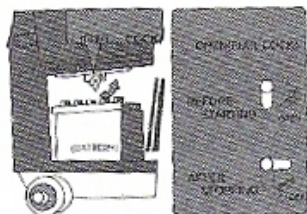

**Etichetă funcționarea robinetului de combustibil**

Înainte de utilizarea generatorului, vă rugăm să citiți eticheta cu multă atenție.



**Etichetă nivel ulei scăzut**



**Etichetă generator silent**



**Etichetă drenare lichide**

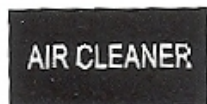

**Etichetă filtru de aer**



**Eticheta de atenționare suprafață fierbinte**

Temperatura suprafeței este foarte mare, nu atingeți!



**Eticheta de legare la pământ**

Diametrul cablului de legare la pământ:

1. DG3600SE >2,5mm<sup>2</sup>
2. DG5500SE >4.0mm<sup>2</sup>
3. DG3600SE-3 >2,5mm<sup>2</sup>
4. DG5500SE-3 >4.0mm<sup>2</sup>



**Etichetă privind utilizarea combustibilului**  
Folosiți doar combustibil diesel!

1. După întreruperea alimentării cu energie electrică de la rețeaua publică, în 10 secunde ATS-ul va porni generatorul automat.
2. Dacă este reluată alimentarea cu energie electrică de la rețea, ATS-ul va face transferul către rețeaua electrică, după care va opri generatorul după 10 secunde pentru a evita deteriorarea motorului din cauza unei opriri bruște.
3. Dacă generatorul nu pornește după trei încercări, indicatorul "ALARM" se va aprinde. Nu încercați să porniți din nou generatorul pentru a reseta ATS-ul, decât dacă ați verificat și reparat generatorul. Indicatorul de avertizare, menționat mai sus, se potrivește doar la generatoarele cu ATS monofazate cu o singură tensiune și la cele trifazate tip silent cu ATS. Generatoarele cu ATS monofazate cu tensiune duală nu au indicator de avertizare.
4. Pentru generatoarele cu ATS monofazate cu tensiune duală, tensiunea de ieșire a ATS-ului este egală cu tensiunea de intrare (rețeaua electrică) când generatorul este oprit. Când generatorul pornește, tensiunea de ieșire a ATS-ului se va modifica în funcție de comutatorul de tensiune. (Acesta este atunci când comutatorul de tensiune este setat la 120V, tensiunea de ieșire a ATS-ului este tot 120V; când comutatorul de tensiune este setat la 240V, tensiunea ATS-ului este 240V. În acest moment, tensiune de ieșire a ATS-ului nu are nicio legătură cu tensiunea de intrare de la rețeaua electrică.) De aceea poziția comutatorului de tensiune este foarte importantă.

**Automatizarea generatorului este echipata cu releu de protecție la supratensiune, protejând astfel consumatorii la eventualele supratensiuni din sistemul electric.**

### **Instrucțiuni de utilizare pentru generatoarele controlate de la distanță (remote control)**

#### **Metoda pentru testare normală a echipamentului de control de la distanță:**

Mutați cheia la "ON → OFF → ON" în contact pe rând, și veți auzi două sunete de "Pa La" (se închide magnetul electric), dacă distanța dintre cele două sunete este mai mare (aprox. 7-10 secunde), controlerul funcționează; dacă distanța este scurtă (aprox. 1-3 secunde), controlerul este deteriorat. În acel moment, vă rugăm să contactați distribuitorul autorizat.

#### **Atenționări în timpul funcționării:**

1. Păstrați suficientă baterie.
2. Nu demontați acumulatorul în timp ce funcționează, în caz contrar, dispozitivul de control de la distanță va fi avariat.
3. La generatoarele de tip Silent, unele antene vor fi la exteriorul carcasei. Nu deteriorați antena (ca tragerea cu forță, abraziune, îndoire sau prinderea în carcasă) și evitați deteriorarea funcției antenei.
4. Dispozitivul de control de la distanță ar trebui să funcționeze mai în exterior decât în interiorul construcției metalice.

#### **IMPORTANT! - SIGURANȚA ÎNAINTE DE TOATE!**

Înainte de a utiliza acest produs vă rugăm să citiți măsurile de siguranță prezentate în acest manual pentru a reduce riscurile de incendiu, șocuri electrice și vătămări personale.

**Imaginile și datele tehnice din acest manual sunt numai pentru referință. Ele se pot schimba fără notificare prealabilă.**

# **stager**

*Distributed By*

**S.C. PROENERG S.A.**

Adresa: Bd. Abatorului, Cod 040415, Nr. 4F, Sector 4,  
Bucuresti

[www.proenerg.com.ro](http://www.proenerg.com.ro); [www.stager.ro](http://www.stager.ro)

**STAGER este marca inregistrata a ProENERG S.A.**