

# MOTOCOSITTOARE

## MANUAL DE UTILIZARE

MODEL: **BT-SM1003**

NUMAR SERIE: \_\_\_\_\_

Atat numarul modelului, cat si numarul seriei pot fi gasite pe eticheta principala cu date tehnice.  
Ar trebui sa le inregistrati pe amandoua intr-un loc sigur pentru utilizari ulterioare.

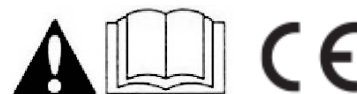

## PENTRU SIGURANTA DUMNEAVOASTRA

**VA RUGAM SA CITITI SI SA INTELEGETI ACEST MANUAL INAINTE DE UTILIZAREA PRODUSULUI. ACEST MANUAL CONTINE INFORMATII IMPORTANTE PENTRU FUNCTIONAREA IN CONDITII DE SIGURANTA A ECHIPAMENTULUI.**

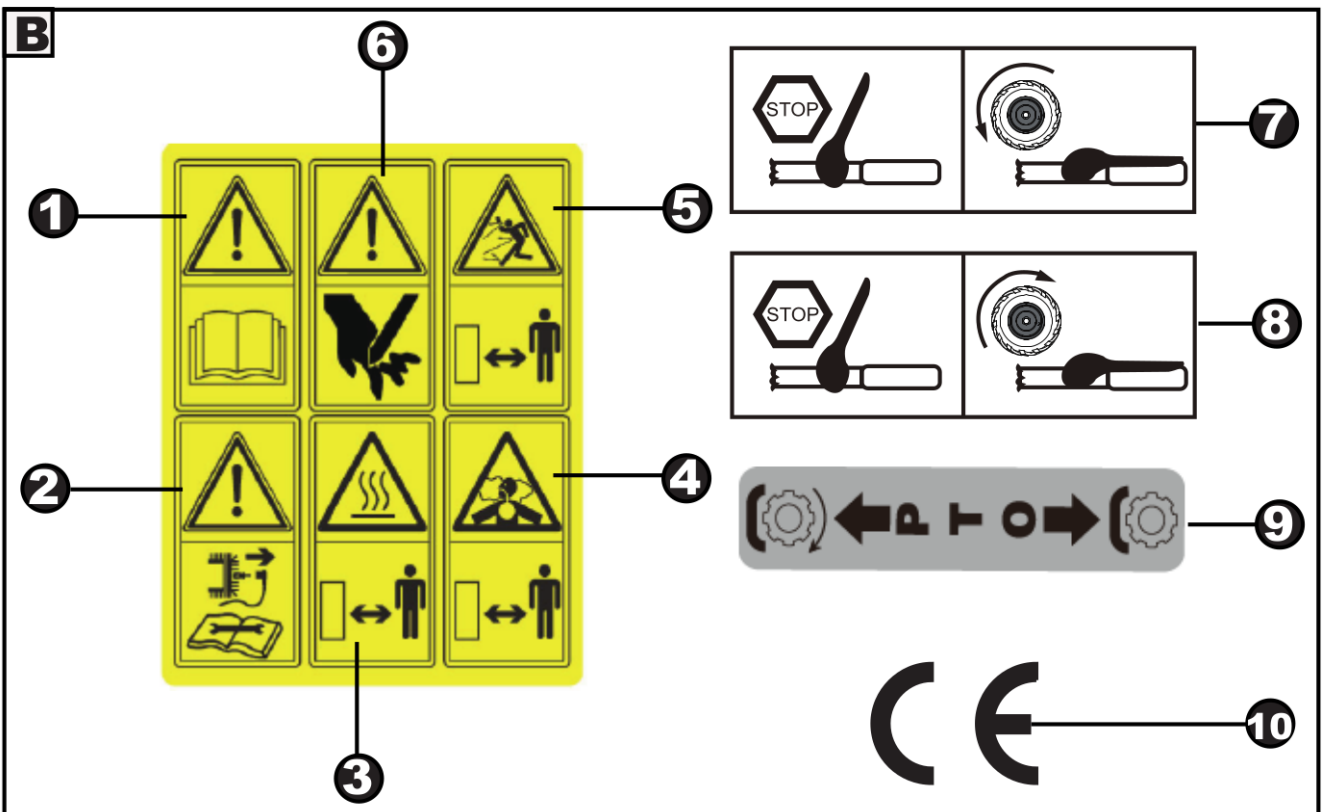
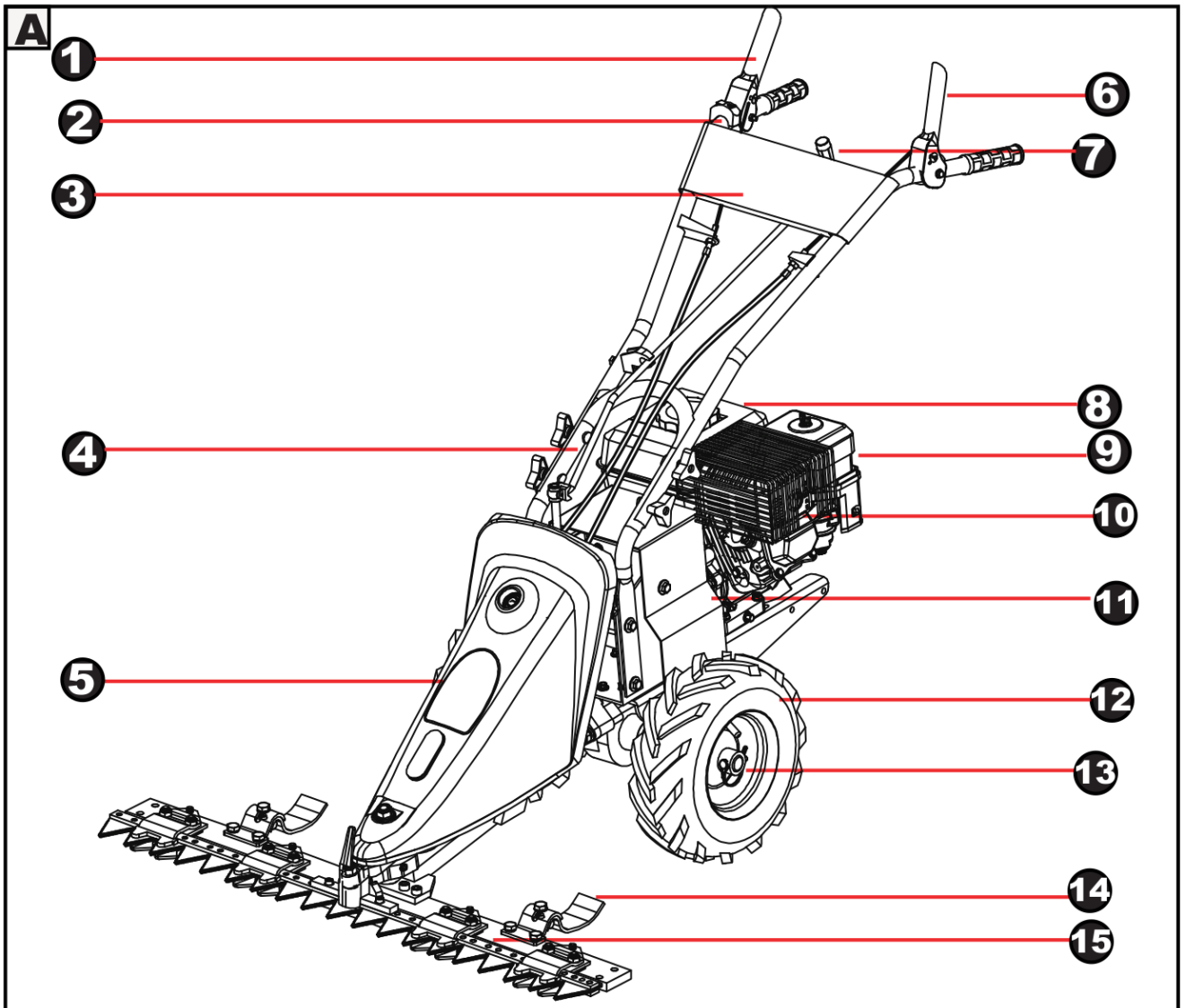

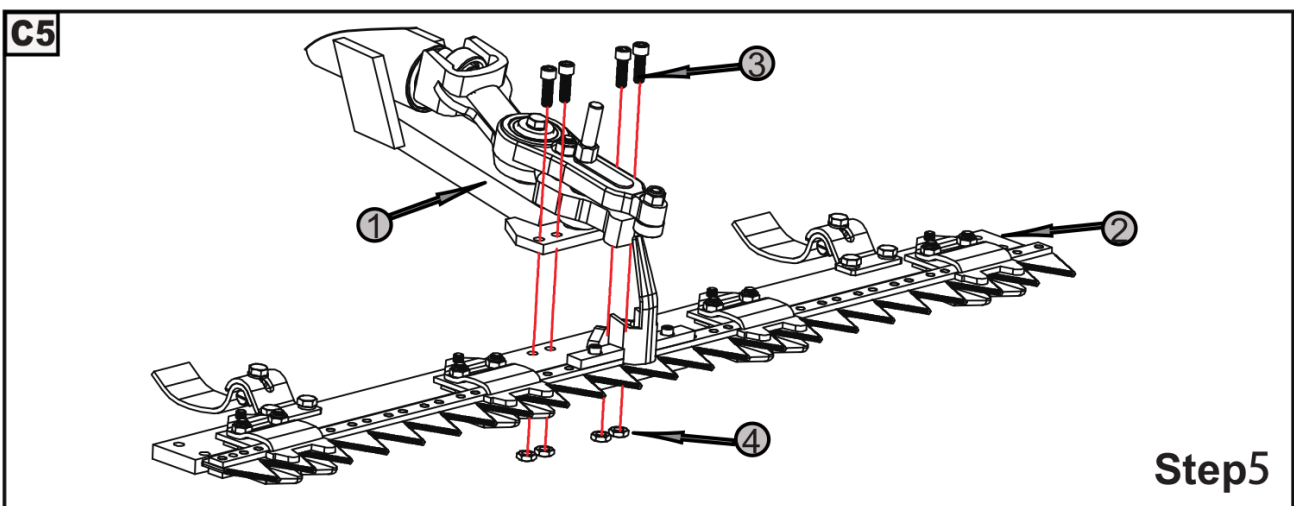
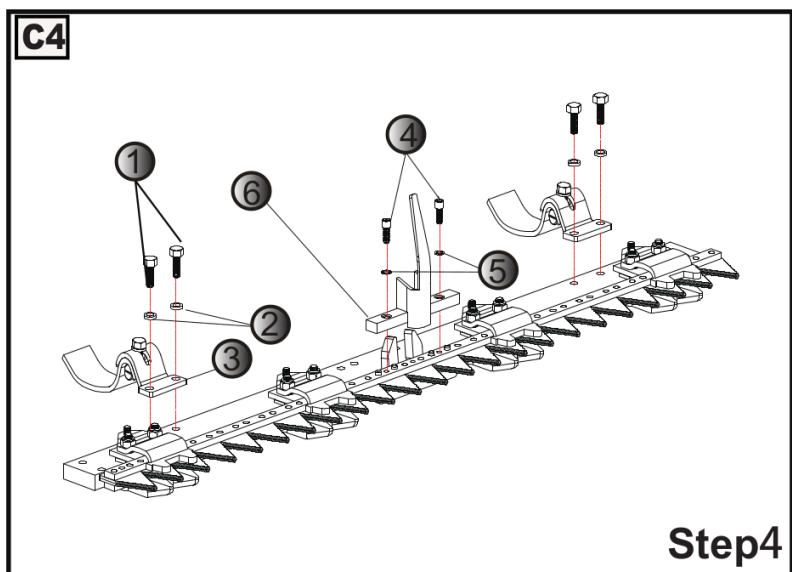
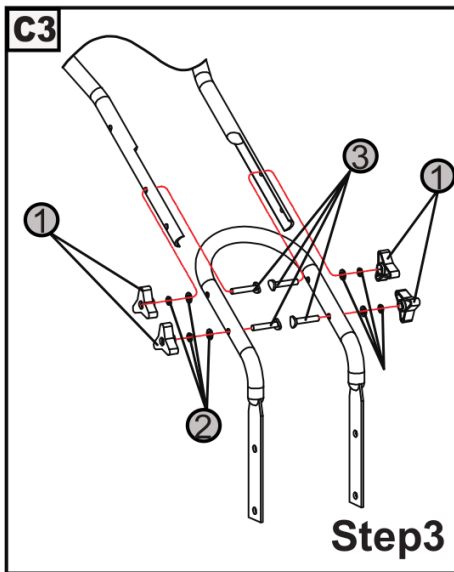
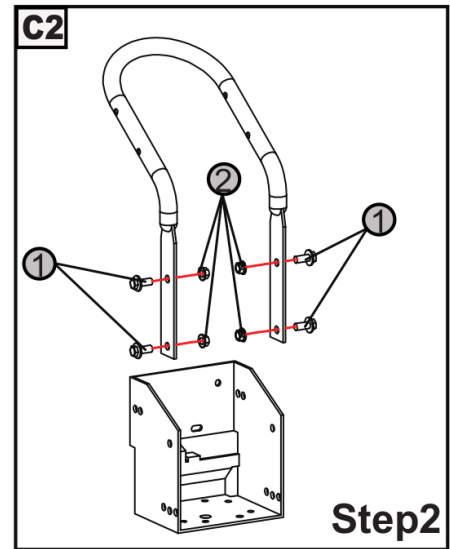
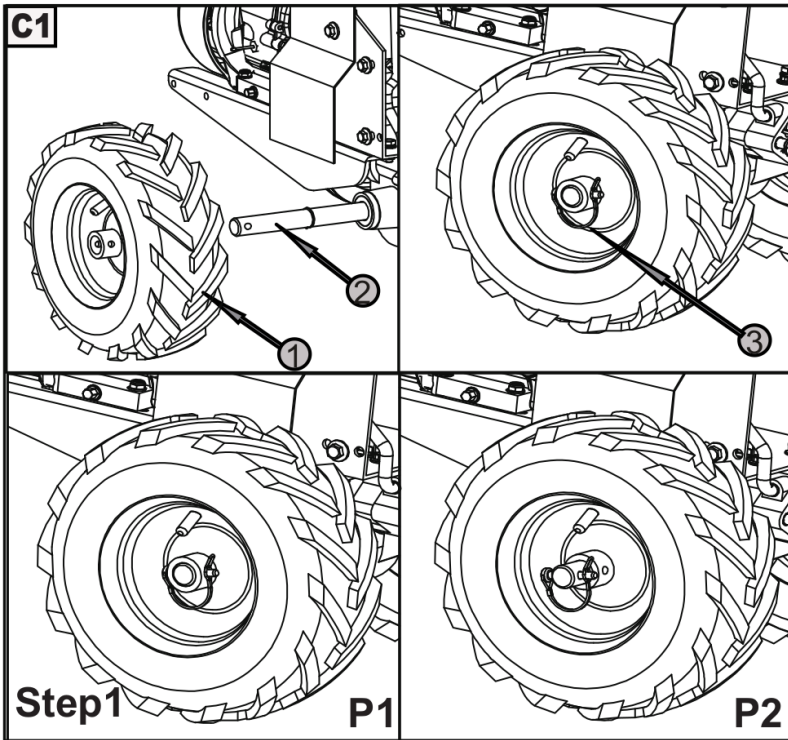

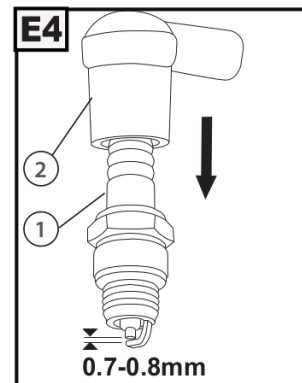
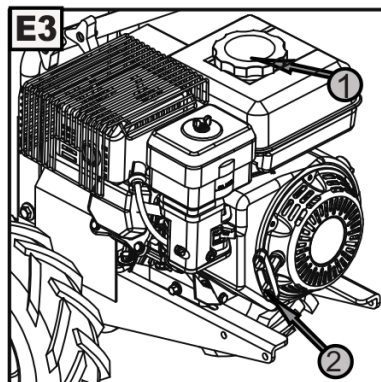
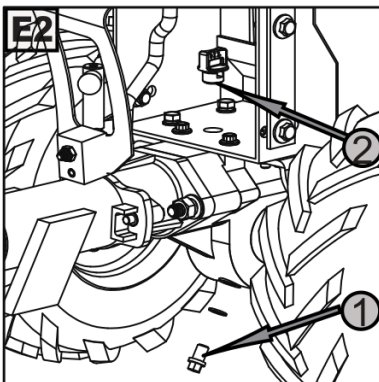
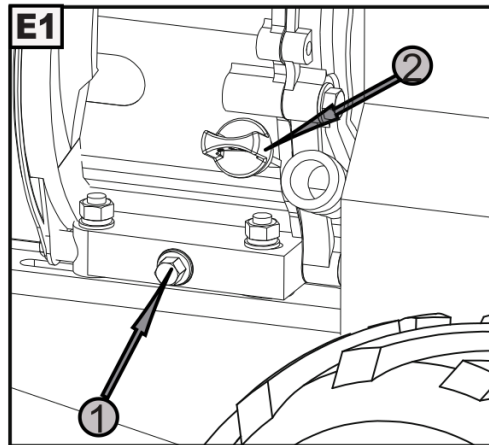
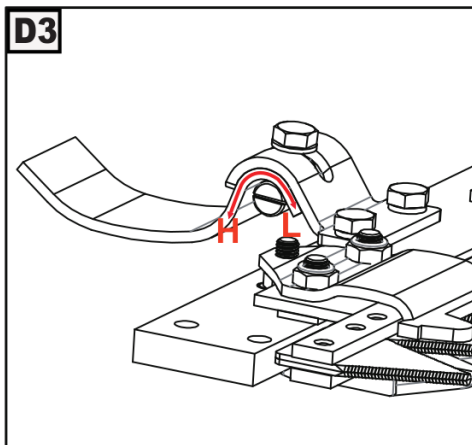
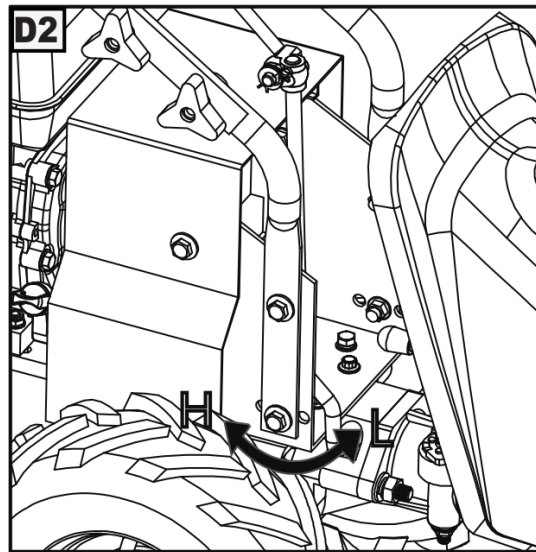
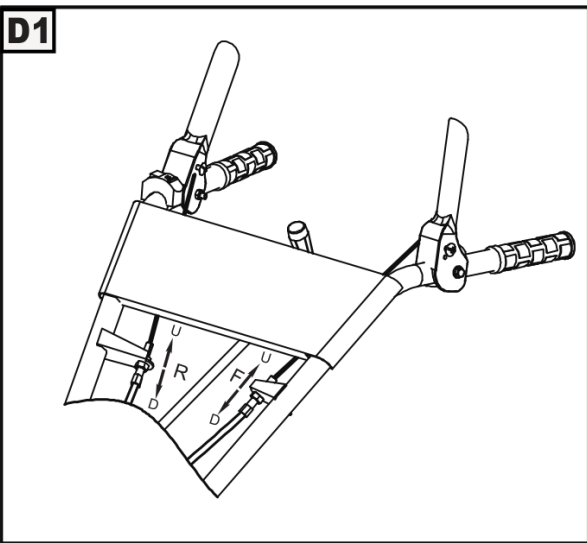
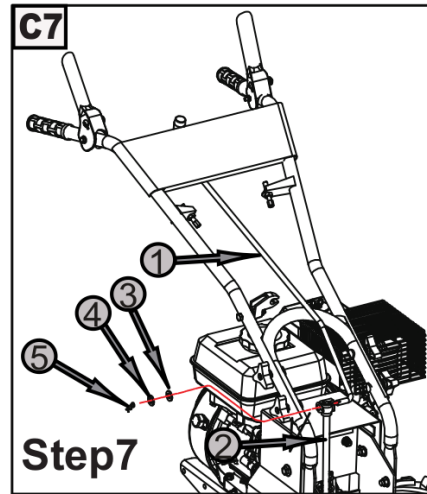
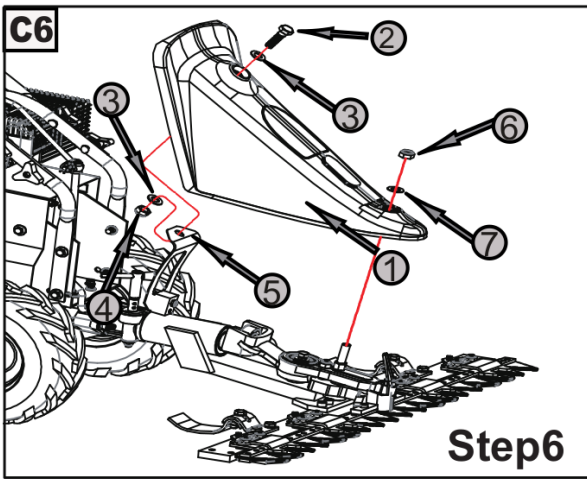

## **INSTRUCTIUNI DE SIGURANTA**

### **Observatii generale**

Cititi cu atentie instructiunile de siguranta si de utilizare! Familiarizati-va cu modul corect de operare al motocositoarei. Nerespectarea instructiunilor poate cauza socuri electrice, incendii si/sau ranirea grava.

Acest manual trebuie considerat o parte a echipamentului si trebuie sa ramana in permanenta langa acesta.

Respectati toate instructiunile de siguranta si avertismentele de pe motocositoare! Nerespectarea acestora va poate pune in pericol siguranta dumneavoastra si a celor din jur.

### **Utilizatorii**

Este interzisa utilizarea echipamentului de catre copii si tinerii sub 16 ani, precum si de catre persoane care nu au citit instructiunile de utilizare si nu sunt familiarizate cu modul de functionare al produsului. Reglementarile locale pot specifica varsta minima.

Purtati echipamentul de protectie. Intotdeauna purtati ochelari de protectie. Utilizarea echipamentului de protectie, precum incaltaminte de siguranta antiderapanta, casti pentru protectia urechilor, diminueaza riscul ranirilor. Daca nivelul zgomotului depaseste 85 dB(A), utilizarea castilor de protectie este obligatorie.

### **Zona de lucru**

Inainte de a utiliza echipamentul, verificati cu atentie zona in care veti lucra si indepartati toate obiectele straine, precum pietre, bete, sarme, etc. care ar putea fi aruncate de produs.

Asigurati-va ca in imprejurimi nu exista materiale inflamabile sau explozive.

Mentineti zona de lucru curata si foarte bine iluminata. Dezordinea si zonele de lucru neiluminate pot cauza accidente.

Nu utilizati echipamentul atunci cand in apropiere sunt persoane, in special copii si animale. Tineti la distanta de zona de lucru a utilajului toti trecatorii si copiii.

Retineti faptul ca utilizatorul este responsabil pentru accidentele cauzate altor persoane sau pentru daunele materiale produse in timpul utilizarii echipamentului.

Nu permiteti accesul copiilor si al altor persoane in timpul utilizarii produsului. Daca va este distrasa atentia, puteti pierde controlul asupra echipamentului.

### **Ore de functionare**

Respectati reglementarile nationale privind orele/timpul de utilizare ai motocositoarei (prevenirea zgomotului). Consultati manualul de utilizare pentru orele de functionare.

Lucrati doar in lumina naturala sau cand exista o lumina artificiala adecvata.

### **Instructiuni de siguranta privind functionarea**

Intotdeauna examinati vizual echipamentul de taiere inainte de utilizare, pentru a va asigura ca acesta nu este uzat sau deteriorat.

Piese deteriorate sau uzate trebuie inlocuite imediat.

Utilizati motocositoarea doar daca indeplineste conditiile tehnice prevazute de producator.

Retineti faptul ca utilizatorul este responsabil pentru accidentele cauzate altor persoane sau pentru daunele materiale produse in timpul utilizarii echipamentului.

Echipamentul trebuie utilizat conform specificatiilor producatorului. Sunt interzise modificarile neautorizate ale echipamentului si utilizarea de piese de schimb neaprobate.

Este interzisa demontarea dispozitivelor de protectie de pe motocositoare.

Respectati intotdeauna reglementarile nationale si internationale aplicabile privind siguranta si sanatatea in munca.

Nu porniti motorul daca sunt persoane care stacioneaza in fata lamei de taiere – lama de taiere si tractiunea nu trebuie sa fie cuplate.

Utilizati motocositoarea doar pe terenuri cu iarba.

Ansamblul de taiere trebuie sa fie decuplat atunci cand motocositoarea nu se afla pe o suprafata cu iarba ce trebuie cosita.

Aparatoarea lamei trebuie sa fie montata pe lama de taiere daca motocositoarea este transportata sau ridicata.

Tineti mainile si picioarele departe de piesele aflate in miscare.

Nu ridicati sau transportati motocositoarea daca motorul functioneaza. Asteptati pana cand dintii lamei de taiere s-au oprit complet, dupa care deconectati fisa bujiei.

Motocositoarea poate fi utilizata doar daca distanta de siguranta, determinata de ghidon, este respectata.

Aveti grija sa pastrati o pozitie stabila in timpul lucrului pe pante. Mentineti-va intodeauna echilibrul.

Atunci cand utilizati echipamentul, mergeti la pas, nu alergati.

Intotdeauna lucrati de-a lungul pantelor. Nu tundeti iarba in sus sau in jos pe panta sau pe pante cu un grad inclinare mai mare de 10°.

Pastrati esapamentul si motorul fara frunze, iarba si ulei varsat.

Nu lasati echipamentul nesupravegheat – scoateti fisa bujiei.

**AVERTISMENT!****Benzina este foarte inflamabila!**

Depozitati benzina doar in recipiente adecvate, aprobate in acest scop.

Alimentati rezervorul de combustibil numai in exterior, iar fumatul este interzis in timpul alimentarii.

Alimentati cu combustibil inainte de pornirea motorului.

Nu deschideti capacul rezervorului sau adaugati combustibil in timp ce motorul functioneaza sau cand acesta este inca fierbinte.

Folositi o palnie pentru a alimenta rezervorul si pentru a evita varsarea combustibilului pe motor, carcasa sau pe sol.

Nu incercati sa porniti motorul daca exista combustibil varsat.

Mutati echipamentul din zona in care s-a varsat combustibil. Evitati pornirea motorului pana cand se evapora vaporii de benzina.

Din motive de siguranta, rezervorul de combustibil si capacul trebuie verificate in mod periodic si inlocuite, daca este necesar.

**Pericol arsuri!**

**Esapamentul, precum si zonele din jurul acestuia pot fi foarte fierbinti.**

Inlocuiti amortizoarele deteriorate.

Nu modificati setarile regulatorului motorului.

Nu lasati sa functioneze un motor cu combustie interna intr-un spatiu inchis – **pericol de intoxicare!**

### Instructiuni de siguranta pentru lama de taiere

Unele dintre lamele de taiere sunt fara aparatoare. Acestea pot cauza rani grave daca nu sunt manipulate cu grija.

Intotdeauna montati aparatoarea lamei de taiere pentru urmatoarele situatii:

- montarea barei de taiere pe motocositoare;
- curatarea motocositoarei;
- in timpul transportului si depozitarii motocositoarei;
- in timp ce verificati/reparati bara de taiere.

Inlocuiti aparaturile lamei deteriorate.

### Intretinere si depozitare

Inainte de realizarea intretinerii echipamentului:

Opriti motorul, asteptati pana dispozitivele de taiere s-au oprit complet, dupa care deconectati fisa bujiei.

Intotdeauna purtati manusi de protectie in timpul lucrului la cutite.

Nu depozitati echipamentul cu benzina in rezervor, in interiorul unei cladiri unde vaporii pot veni in contact cu o flacara deschisa sau cu o scanteie – **Pericol de explozie!**

Rezervorul de combustibil trebuie golit doar in aer liber.

Lasati motorul sa se raceasca inainte de a depozita echipamentul intr-un spatiu inchis.

Nu pulverizati motocositoarea cu apa.

Motocositoarea poate fi reparata doar de personalul calificat de la service-ul autorizat.

### Piese de schimb si accesorii

Folositi doar piese de schimb si accesorii originale.

Producatorul isi rezerva dreptul de a face modificari in proiectarea si constructia echipamentului, fara o notificare prealabila.

### Utilizatori nepermisi:

Persoanele care nu sunt familiarizate cu instructiunile de utilizare, precum si copiii, adolescentii cu varsta sub 16 ani si persoanele aflate sub influenta alcoolului, drogurilor sau medicamentelor nu trebuie sa utilizeze echipamentul.



### **Nu aruncati deseurile de echipamente electrice, industriale si partile componente la gunoiul menajer!**

In conformitate cu legislatia in vigoare: Directiva 2008/98/CE privind deseurile, Directiva 2012/19/UE, privind deseurile de echipamente electrice si electronice, etc., echipamentele electrice, industriale si partile componente uzate, a caror durata de utilizare a expirat, trebuie colectate separat si predate unui centru specializat de colectare si reciclare. Este interzisa aruncarea acestora in natura, deoarece sunt o sursa potentiala de pericol si de poluare a mediului inconjurator.

### DESCRIEREA ECHIPAMENTULUI (FIG. A)

1. Maneta pentru cuplare mers inapoi
2. Comutator oprire de urgenta
3. Ghidon
4. Dispozitiv de fixare a bratelor
5. Carcasa de protectie
6. Maneta pentru cuplare mers inainte
7. Maneta cuplare PTO
8. Rezervor combustibil
9. Filtru de aer
10. Esapament
11. Carcasa curea
12. Roata
13. Bolt de blocare
14. Patine limitatoare ce regleaza inaltimea
15. Ansamblu bara de taiere

## DESCRIERE SIMBOLURI (FIG. B)

1. Inainte de utilizarea motocositoarei pentru prima data, cititi manualul de utilizare!
2. Inainte de a realiza lucrari de intretinere sau reparatie la motocositoare, scoateti fisa bujiei!
3. Pericol suprafete fierbinti. O parte din suprafetele exterioare ale echipamentului pot atinge temperaturi foarte ridicate. Unele suprafete pot ramane fierbinti dupa ce motorul a fost oprit. Pastrati o distanta de siguranta.
4. Noxele emise de motor sunt toxice, inodore si incolore: inhalarea acestora poate provoca stari de greata, lesin si deces. Pastrati o distanta de siguranta.
5. Tineti celelalte persoane in afara zonei periculoase!
6. Tineti mainile si picioarele departe de cutite!
7. Ambreiaj/cuplare inainte
8. Ambreiaj/cuplare inapoi
9. Cuplare PTO (priza de putere)
10. Marcaj CE

## ASAMBLARE

### Pasul 1. Instalarea anvelopei (Fig. C1)

- Montati anvelopa 1 la axul 2.
  - Folositi boltul de blocare pentru a conecta orificiile anvelopei si axului, fixati-l.
- Anvelopele au doua conditii:  
 P1: Anvelopa este fixata, este autopropulsata.  
 P2: Anvelopa nu este fixata, este libera.

### Pasul 2. Montarea dispozitivului de fixare a bratelor (Fig. C2)

- Asezati dispozitivul de fixare pe partea laterala a cadrului de conectare.
- Introduceti boltul 1, conectati cadrul si dispozitivul de fixare a bratelor, folositi piulita de fixare 2 pentru a le fixa.

### Pasul 3. Instalarea ghidonului (Fig. C3)

- Asezati ghidonul in dispozitivul de fixare a bratelor.
- Introduceti boltul 3, folositi saiba 2 si piulita stelara pentru a le fixa.

### Pasul 4. Asamblarea patinelor limitatoare si ansamblul bieiei mobile (Fig. C4)

- Asezati patina limitatoare 3 pe bara de taiere, puneti saiba 2 si introduceti piulita 1, si fixati-le.
- Asezati ansamblul bieiei mobile 6 pe bara de taiere, puneti saiba 5 si introduceti piulita 4 si fixati-le.

### Pasul 5. Montarea ansamblului barei de taiere (Fig. C5)

- Asezati sasiul motocositoarei 1 pe ansamblul barei 2.
- Introduceti boltul 3, folositi piulita 4 pentru a-l fixa.

### Pasul 6. Montarea carcasei de protectie (Fig. C6)

- Asezati carcasa de protectie 1 pe sasiul motocositoarei
- Asezati saiba 3, introduceti boltul 2, folositi piulita 4 pentru a le fixa.
- Puneti saiba 7, folositi piulita 6 pentru a o fixa.

### Pasul 7. Instalarea manetei (PTO) prizei de putere (Fig. C7)

- Introduceti maneta PTO superioara 1 in parghia PTO inferioara 2.
- Asezati doua saibe 3, 4. Folositi accesoriul 5 pentru a fixa.

**Nota:** Nivelul vibratiilor echipamentului in timpul lucrului este foarte ridicat, de aceea fiecare surub sau piulita trebuie strans corespunzator.



## Reglaje

**Nota:** Toate reglajele sunt realizate doar dupa oprirea motorului.

- a) Reglarea cablului ambreiajului inainte si inapoi pentru a regla tensiunea curelei sau pentru a slabi. (Fig. D1)
  - Daca cureaua pentru inainte nu este corespunzatoare, reglati cablul F, spre U cureaua se va slabi, D va tensiona cureaua.
  - Daca cureaua pentru inapoi nu este corespunzatoare, reglati cablul R, spre U cureaua se va slabi, D va tensiona cureaua.
- b) Reglarea inaltimii ghidonului (Fig. D2)

Exista trei gauri pentru reglarea inaltimii ghidonului; inspre H inaltimea va creste, spre L inaltimea ghidonului va fi mai mica.

- c) Reglarea inaltimii de taiere (Fig. D3)

Patinele limitatoare pot controla inaltimea de taiere. Daca sunt reglate spre H, inaltimea de taiere va creste. Daca sunt reglate spre L, inaltimea de taiere va fi mai mica.



**Ambele patine trebuie reglate la aceeasi inaltime!**

## INSTRUCTIUNI DE UTILIZARE

### 1. Verificari inainte de utilizare

- a) Uleiul de motor (Fig. E1)

**ATENȚIE:** Functionarea motorului cu nivel scazut al uleiului poate cauza deteriorarea grava a motorului.

- Scoateti busonul cu joja 2 de la orificiul de umplere si stergeti bine joja pentru a fi curata;
- Introduceti joja in orificiul de umplere cu ulei, dar nu insurubati, apoi scoateti-o pentru a verifica nivelul de ulei;
- Daca nivelul de ulei este scazut, umpleti cu uleiul recomandat pana la marcajul superior (marginea inferioara a orificiului de umplere cu ulei). Utilizati ulei de motor detergent pentru motoare in 4-timpi, de inalta calitate.
- Daca doriti sa drenati uleiul, slabiti dopul de drenare 1. Asezati un recipient adecvat sub motor si permiteti scurgerea completa a uleiului uzat, dupa care reinstalati dopul de drenare.

Va rugam sa eliminati uleiul uzat intr-un mod care nu dauneaza mediului. Va sugeram sa duceti uleiul uzat in recipient etans la centrul local de reciclare sau la statia de service, pentru reciclare. Se interzice aruncarea la gunoi, varsarea acestuia in pamant sau in canalizare.

Temperatura pentru utilizare	Grad de vascozitate al uleiului
De la -10°C la 0°C	SAE 10W sau 10W-30, 10W-40
De la 0°C la 25°C	SAE 20W sau 10W-30, 10W-40
De la -25°C la 35°C	SAE 30W sau 10W-30, 10W-40
De la -35°C la 45°C	SAE 40W

- b) Ulei pentru cutia de viteze (Fig. E2)
  - Uleiul pentru cutia de viteze a fost adaugat din fabrica.
  - Daca doriti sa drenati uleiul, desurubati piulita 1, iar uleiul se va scurge automat.
  - Deschideti capacul pentru ulei 2, daca nivelul este scazut, si umpleti pana la marcajul superior (partea superioara a gatului orificiului de umplere) cu uleiul recomandat.

- c) Combustibil (Fig. E3)

Utilizati benzina auto (de preferat fara plumb pentru a minimiza depozitele din camera de ardere).

Nu utilizati un amestec ulei/benzina sau benzina murdara.

Aveti grija sa nu patrunda in rezervorul de combustibil murdarie, praf sau apa.

- Deschideti capacul rezervorului 1 rotindu-l in sens invers acelor de ceasornic.

- Umpleti rezervorul pana la maxim 3 cm sub capac.
- Inchideti capacul rezervorului de combustibil rotindu-l in sensul acelor de ceasornic.

## 2. Reglaje

Inainte de pornirea motorului, va rugam sa faceti toate reglajele necesare, prezentate in instructiunile de mai sus.

## 3. Pornirea motorului

 **ATENȚIE:** Asigurați-vă ca maneta ambreiajului este decuplata, iar maneta schimbatorului de viteze este in pozitia neutra, pentru a preveni miscarea necontrolata in momentul pornirii motorului. Ambreiajul este cuplat prin apasarea manetei de ambreiaj si decuplat prin eliberarea manetei.

- Setati supapa de combustibil in pozitia ON. Verificati etanseitatea surubului de drenare.
- Inchideti parghia socului.

**NOTA:** Nu utilizati socul daca motorul este cald sau temperatura aerului este ridicata.

- Setati comutatorul motorului ON/OFF de pe ghidon in pozitia ON.
- Mutati usor maneta de acceleratie in pozitia MAX.
- Trageti usor sfoara de pornire (2) pana simtiti o rezistenta, dupa care trageti repede.
- Pe masura ce motorul se incalzeste, deschideti treptat socul.

### Actionarea rotilor

Asigurați-vă ca stiftul de blocare este in pozitia P1, astfel incat echipamentul sa fie autopropulsat.

### Actionarea lamei de taiere

- Cuplati maneta pentru mers inainte.
- Trageti maneta de cuplare PTO, iar echipamentul va functiona.

### Deplasarea inapoi a echipamentului

- Trageti inapoi maneta de cuplare PTO.
- Cuplati maneta pentru mers inapoi, iar echipamentul se va deplasa inapoi si lama de taiere nu va functiona.

### Oprirea motorului

- Asigurați-vă ca maneta de cuplare PTO nu este in pozitia de lucru.
- Setati comutatorul ON/OFF al motorului in pozitia OFF.

## INSTRUCȚIUNI DE INTRETINERE

Intretinerea periodica este esentiala pentru a asigura cele mai bune performante si o durata viata mai lunga a echipamentului. Va rugam sa consultati acest manual si manualul de utilizare al motorului pentru procedurile de intretinere.

 **Inainte de a efectua orice procedura de intretinere, verificare sau curatare, deconectati fisa bujiei!**

Nu stopiti motocositoarea cu apa. Apa care patrunde in sistemul de aprindere sau la carburator poate cauza defectiuni. Curatati motocositoarea cu o laveta, perie, etc.

### Inlocuirea uleiului de motor

Verificati zilnic nivelul uleiului si adaugati, daca este necesar. Inlocuiti uleiul dupa prima luna sau dupa primele 20 de ore functionare. Dupa care inlocuiti uleiul la fiecare 6 luni sau dupa fiecare 80 de ore de functionare.

## **Bujia**

Verificati bujia la fiecare 3 luni sau dupa fiecare 50 de ore de utilizare, si inlocuiti-o daca este necesar. Consultati specificatiile tehnice cu referire la tipul bujiei.

1. Indepartati capacul 2 (Fig. E4) si desfaceti bujia 1 cu o cheie corespunzatoare.
2. Verificati bujia si indepartati reziduurile de carbon cu o perie de sarma. Inlocuiti bujia daca electrozii sunt uzati sau izolatia este deteriorata.
3. Masurati distanta dintre electrozi: aceasta ar trebuie sa fie intre 0.7 si 0.8 mm (Fig. E4).
4. Insurubati bujia la loc cu mana.
5. Fixati bujia originala cu o rotire VA a cheii, iar bujia noua cu o rotire V2 a cheii.

## **Filtrul de aer**

Curatati filtrul de aer la fiecare 3 luni sau dupa fiecare 50 de ore de utilizare, si inlocuiti, daca este necesar.

1. Desurubati suruburile de la carcasa filtrului.
2. Indepartati capacul.
3. Scoateti filtrul.
4. Loviti de cateva ori filtrul de o suprafata tare pentru a indeparta murdaria.
5. Montati din nou filtrul in carcasa acestuia.
6. Montati capacul si insurubati suruburile.

## **Conductele (furtunuri) de combustibil**

Verificati zilnic ca nu exista fisuri in conducta de combustibil si ca imbinarile sunt corespunzatoare. Asigurati-va ca nu exista scurgeri de combustibil. Inlocuiti, daca este necesar.

## **Lama de taiere**

Curatati lama (bara) de taiere dupa fiecare utilizare, in special suprafetele de ghidare si glisare. Acest lucru inseamna demontarea ansamblului de taiere. Dupa aceea, ungeti cu ulei toate piesele mobile.

## **Utilizati doar lubrifianti biodegradabili!**

**Este necesara verificarea de catre personalul specializat de la service-ul autorizat pentru urmatoarele:**

- daca motocositoarea loveste un obiect;
- daca motorul se opreste brusc;
- daca lama de taiere este indoita;
- daca rotile dintate sunt deteriorate;
- daca cureaua trapezoidala este defecta.

## **Rotile dintate ale mecanismului de actionare**

Verificati periodic nivelul uleiului din cutia de viteze.

- Asigurati-va ca motocositoarea este in pozitie orizontala.
- Desfaceti busonul de ulei.
- Nivelul uleiului: pana la marginea inferioara a orificiului de umplere. Adaugati ulei pentru cutia de viteze, daca este necesar.
- Grad ulei: ulei pentru cutia de viteze SAE 75.
- Capacitate ulei pentru motocositoare: aprox. 0.45L.

**PROBLEME TEHNICE**

 **Inainte de a efectua orice procedura de intretinere, verificare sau curatare, deconectati fisa bujiei!**

<b>Problema tehnica</b>	<b>Actiuni de remediere</b>
Motorul nu porneste	Daca motorul este rece: apasati butonul de amorsare. Aducati combustibil. Mutati maneta de acceleratie in pozitia de pornire. Conectati fisa bujiei la bujie. Verificati bujia. Inlocuiti, daca este necesar. Curatati filtrul de aer.
Puterea motorului redusa	Ascutiti / inlocuiti cutitele > service-ul autorizat Curatati filtrul de aer
Taiere inexacta	Ascutiti / inlocuiti cutitele > service-ul autorizat Reajustati jocul de taiere
Unitatea de actionare a cutitelor / unitatea de actionare a rotilor nu functioneaza	Reajustati cablul Bowden Curea trapezoidală defecta > service-ul autorizat
Defectiunile care nu pot fi remediate cu ajutorul acestui tabel, trebuie remediate doar de personalul calificat de la service-ul autorizat. Va rugam sa contactati service-ul autorizat	

**SPECIFICATII TEHNICE**

Model	<b>BT-SM1003</b>
Latime de taiere	970 mm
Inaltime de taiere	10-80 mm
Nr. trepte de viteze	1 inainte + 1 inapoi
Viteza de deplasare	~ 2.1 km/h
Nivel de zgomot garantat LwA	108 dB(A)
Nivel vibratii $a_{vhw}$	5.5 m/s <sup>2</sup>
Rotatii cap de taiere	685 rpm
Sistem pornire	La sfoara
Dimensiuni	1460 x 970 x 1130 mm
Greutate	85 kg
Model motor	Ducar DH212
Tip motor	Motor benzina, 4-timpi, OHV, reductor cu raport transmisie 2:1
Putere motor	5.3 kW (7.5 CP)
Turatie	1800 rpm
Capacitate cilindrica	212 cm <sup>3</sup>
Alezaj x Cursa	70 x 55 mm
Capacitate rezervor combustibil	3.6 L
Capacitate baie de ulei	0.6 L
Dimensiuni anvelope	5.00 - 6
Tip bujie	F7TC, F7RTC

**\*Datele tehnice se pot modifica fara o notificare prealabila.**

**EC Declaration of Conformity  
Declaratie de conformitate CE**

**EN  
RO**



**Manufacturer • Producator** ProENERG S.A.  
**Address • Adresa** 040415 Bd. Abatorului 4F, sector 4, Bucuresti, Romania

Hereby certifies that the following • Declara pe propria raspundere ca produsul:  
**Type • Tip** Power grass cutter / Mower • Motocositoare, PROGARDEN  
**Model • Model** BT-SM1003  
**Serial number / Date • Numar serie / Data**  
**Engine • Motor** Ducar DH212, 5.3 Kw, gasoline • benzina  
**Cutting width • Latime taiere (mm)** 970  
**Guaranteed sound power level • Nivel putere acustica garantat [LwA dB(A)]** 108  
**Certificate ID • Numar certificat** I/SETC.001520190604 / 04.06.2019  
**Notified body • Organism notificat** (0865) ISET Srl  
**Address • Adresa** Via Donatori di Sanguie, 9 – 46024 Moglia (MN) - Italia

To which this declaration relates, is in compliance with the specifications of following directives and subsequent modifications • Este in conformitate cu cerintele esentiale din urmatoarele directive europene si documente normative, inclusiv modificarile si completarile ulterioare:

**Directives:**

1. Directive 2006/42/EC – machinery (MD);
2. Directive 2000/14/EC on the noise emission in the environment by equipment for use outdoors (amended by the Directive 2005/88/EC)
3. Regulation (EU) 2016/1628 on emissions of engines from non-road mobile machinery.

For the relevant implementation of the safety and health requirements mentioned in the Directives, the following standards and/or technical specification(s) have been respected • In scopul indeplinirii normelor de siguranta si sanatate in lucru, mentionate in directivele de mai sus, au fost respectate urmatoarele standarde si specificatii tehnice:

1. EN ISO 12100-1: 2010;
2. EN 11806-1: 2011;
3. EN 11806-2: 2011;

Year in which the CE marking was affixed • Anul aplicarii marcajului CE: 2019.

**Manufacturing plant • Fabrica producatoare:** J.B.M. Co, Ltd., P.R. China

Technical file • Dosar tehnic: TR190526012 (available on request, at the manufacturing plant • disponibil la cerere, la fabrica producatoare).

The declaration of conformity will lose its validity if the product is misused or modified without proper authorisation • In cazul unei modificări asupra echipamentului, fara acordul producatorului, aceasta declaratie isi pierde valabilitatea.

**Person responsible for documentation • Persoana responsabila pentru documentatie:**

**Name • Nume:** Ganciu Georgiana  
Quality assurance technician • Tehnician asigurarea calitatii

**Legal representative • Reprezentant legal:** Petrescu Ancuta

**Place • Locul:** Bucuresti, Romania

**Date • Data:** 07.02.2023



**ProENERG**  
putere pentru profesioniști

# **progarden**

**Distribuit de:**

**ProENERG S.A.**

*Adresa: 040415, Bd. Abatorului 4F, Sector 4, Bucuresti  
proenerg.com.ro*

PROGARDEN este marca inregistrata a ProENERG S.A.

### **IMPORTANT! - SIGURANTA INAINTE DE TOATE!**

Inainte de a utiliza acest produs va rugam sa cititi masurile de siguranta prezentate in acest manual pentru a reduce riscurile de incendiu, socuri electrice si vatamari personale.

**Imaginile si datele tehnice din acest manual sunt numai pentru referinta. Ele se pot schimba fara notificare prealabila.**